

# C-1024-1800

Banco modelo Montserrat sin pies para fijar a una superficie de hormigón con soportes de acero y 6 listones de madera tropical.

Revision: 01 - 20/12/2019

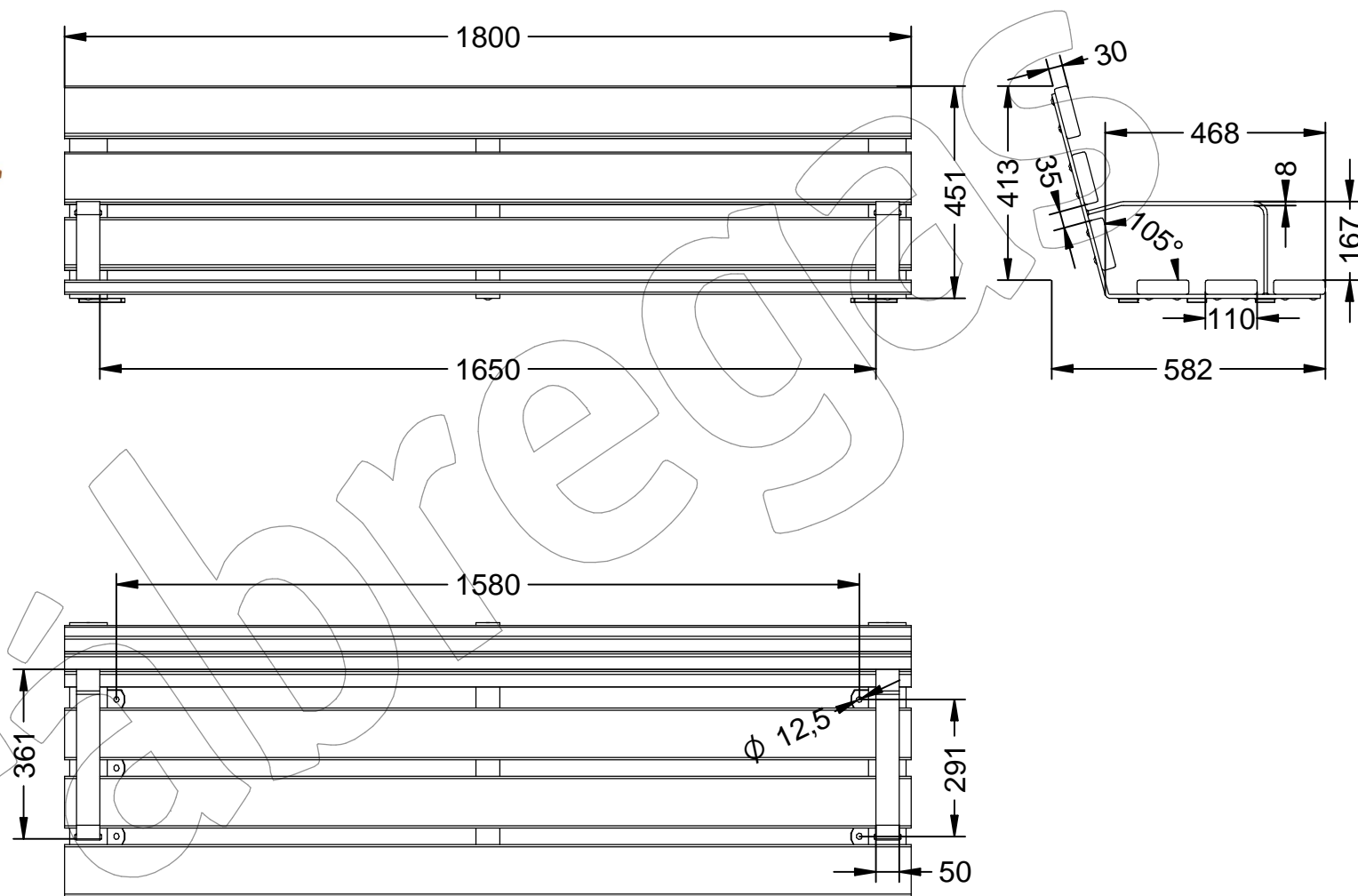

## C-1024-1800

Banco modelo Montserrat sin pies para fijar a una superficie de hormigón con soportes de acero y 6 listones de madera tropical.

Revision: 01 - 20/12/2019



**-ES-** 

Descripción: Banco modelo Montserrat sin pies, para fijar a una superficie de hormigón con soportes de acero pintado en martelé y 6 listones de madera tropical, de medidas: 1800x582x451 mm.

Materiales:  
Soportes: Acero.  
Listón: Madera tropical.

Acabados:  
Soporte: Pintado en martelé.  
Listón: Barniz en poro abierto fungicida e hidrófugo.

Anclaje: Mediante empotramiento ( Tacos químicos no suministrados).

**-EN-** 

Description: Montserrat bench without feet, to fix to a surface of concrete with supports of steel painted in martelé and 6 slats tropical wood, measures: 1800x582x451 mm.

Materials:  
Supports: Steel.  
Ribbon: Tropical wood.

Paint finish:  
Support: Painted in martelé.  
Ribbon: Open pore varnish fungicide and water repellent.

Anchoring: By recessing ( Chemical plugs not supplied).

**-PT-** 

Descrição: Banço de Montserrat sem pés, para fixação em uma superfície de concreto com suportes de aço pintados em martelé e 6 ripas madeira tropical, medidas: 1800x582x451 mm.

Materiais:  
Apoios: Aço.  
Fita: Madeira tropical.

Acabamentos:  
Suporte: Pintado em martelé.  
Fita: Fungicida de verniz de poros abertos e repelente de água.

Ancoragem: Por recesso ( Tampões químicos não fornecidos).

**-CA-** 

Descripció: Banc model Montserrat sense peus, per a fixar a una superfície de formigó amb suports d'acer pintat en martelé i 6 llistons de fusta tropical, de mesures: 1800x582x451 mm.

Materials:  
Suports: Acer.  
Llistó: Fusta tropical.

Acabats:  
Suport: Pintat en martelé.  
Llistó: Vernís a porus obert fungicida i hidrófug.

Anclatge: Mitjançant encastament (Tacs químics no subministrats).

**-FR-** 

Description: Banc Montserrat sans pieds, à fixer sur une surface de béton avec supports en acier peint en martelé et 6 lattes bois tropical, mesures: 1800x582x451 mm.

Matériaux:  
Supports: Acier.  
Ruban: Bois tropical.

Finitions:  
Support: Peint en martelé.  
Ruban: Fongicide pour vernis à pores ouverts et hydrofuge.

Ancrage: Par encastrement ( Bouchons chimiques non fournis).