

C-106

Banco con listones de madera de Guinea con patas de fundición dúctil acabada en oxirón poliéster al horno.

Revision: 01 - 05/02/2018

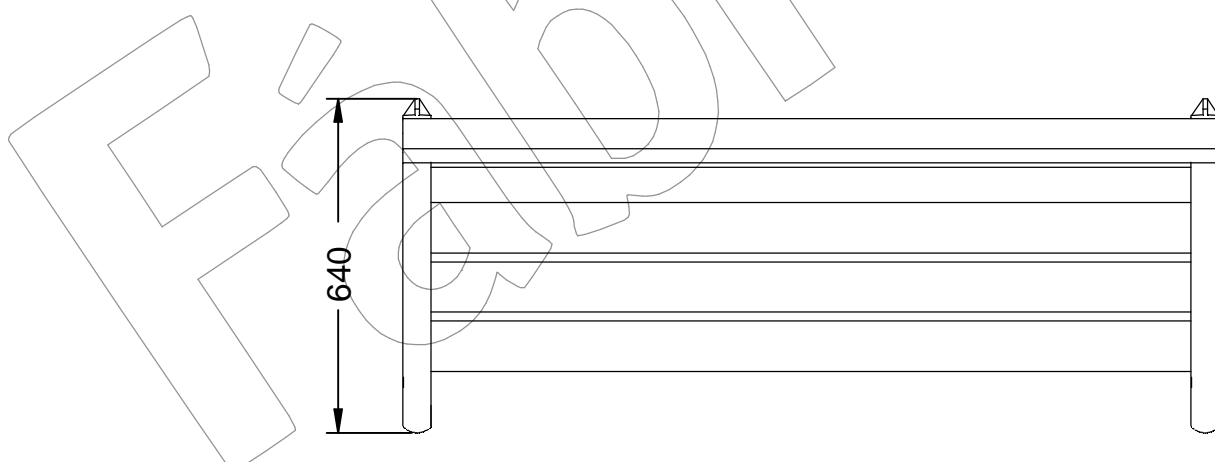
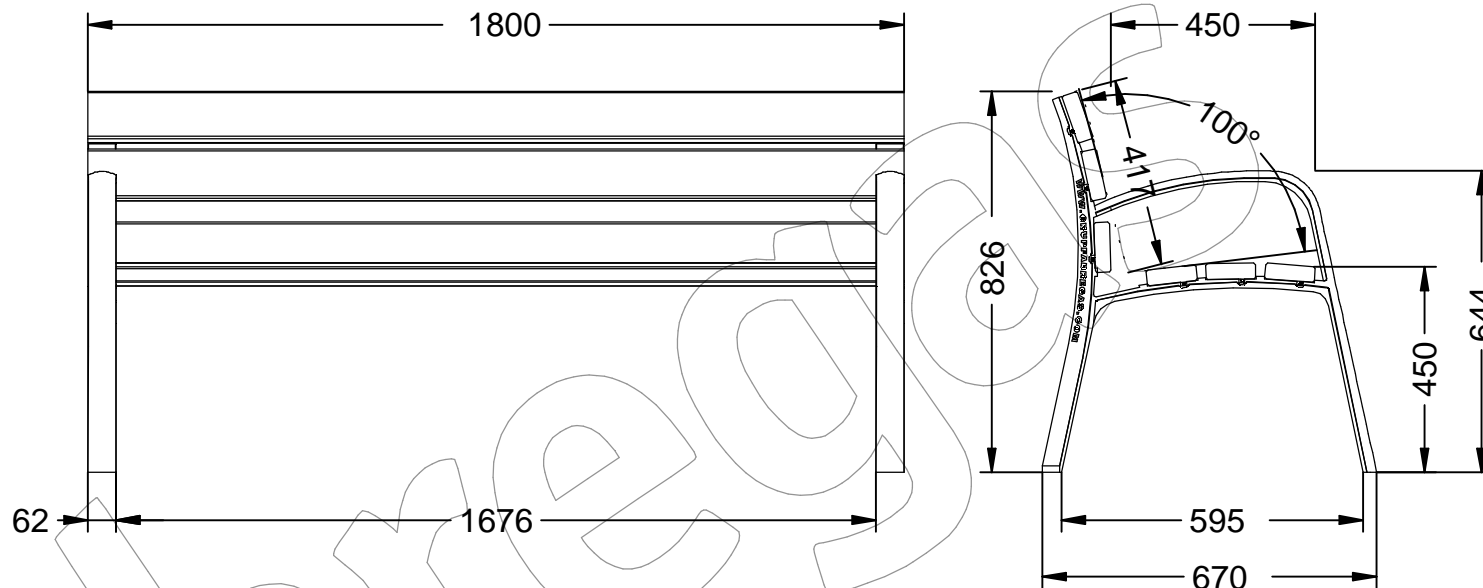

C-106

Banco con listones de madera de Guinea con patas de fundición dúctil acabada en oxirón poliéster al horno.

Revision: 01 - 05/02/2018



-ES- 

Descripción: Banco con patas de fundición dúctil pintado en oxirón poliéster al horno y 6 listones de madera de Guinea.

Materiales:
Pata: Fundición de hierro dúctil.
Listón: Madera de Guinea.

Anclaje: Mediante empotramiento, (4 tornillos DIN 933 M10 x 100 mm).

Acabados:
Pata: Pintada oxirón poliéster al horno.
Listón: Barnizados a poro abierto fungicida e insecticida.
Peso: 60 Kg.
Tornillería en acero inoxidable.

-CA- 

Descripció: Banc amb potes de fosa dúctil Pintat en oxirón polièster al forn i 6 llistons de fusta de Guinea.

Materials:
Pota: Fosa de ferro dúctil.
Llistó: Fusta de Guinea.

Anclatge: Mitjançant encastament, (4 cargols DIN 933 M10 x 100 mm).

Acabats:
Pota: Pintada oxirón polièster al forn.
Llistó: Envernissats a porus obert fungicida i insecticida.
Pes: 60 kg.
Tornilleria en acer inoxidable.

-EN- 

Description: Bench with legs of ductile cast iron painted in baked polyester oxirón and 6 wooden slats from Guinea.

Materials:
Leg: Cast iron ductile.
Ribbon: Guinea wood.

Anchorage: Through embedment, (4 DIN 933 M10 screws x 100 mm).

Paint Finish:
Leg: Painted oxirón polyester baked.
Ribbon: Varnished open pore fungicide and insecticide.
Weight: 60 kg.
Stainless steel screws.

-FR- 

Description: Banc avec pieds en fonte ductile peinte en polyester oxirón cuit au four et 6 lattes en bois de Guinée.

Matériaux:
Jambe: Fonte ductile.
Ruban: Bois de Guinée.

Ancrage: À travers l'encastement, (4 Vis DIN 933 M10 x 100 mm)

Finitions:
Jambe: Peint oxirón polyester cuit au four.
Ruban: Fongicide et insecticide à pore ouvert verni.
Poids: 60 kg.
Vis en acier inoxydable

-PT- 

Descrição: Banco com pernas de ferro fundido dúctil pintado em oxigênio de poliéster assado e 6 lâminas de madeira da Guiné.

Materiais:
Perna: Ferro fundido dúctil.
Fita: Madeira da Guiné.

Ancoradouro: Através de incorporação, (4 Parafusos DIN 933 M10 x 100 mm).

Acabamentos:
Perna: Poliéster de oxirón pintado cozido.
Fita: Fungicida de poro aberto envernizado e inseticida.
Peso: 60kg.
Parafusos de aço inoxidável.